

# INSTRUCTIONS FOR CHILDPROOFING DELUXE SET 6191

Tools suggested: Phillips screwdriver and pencil (not provided).

## Important: Keep these instructions for future reference.

For helpful tips and instructions, please visit our website: [www.northstatesind.com](http://www.northstatesind.com) or contact our Customer Care department via email: [CustomerService@northstatesind.com](mailto:CustomerService@northstatesind.com) | Phone (763) 486-1754 or Toll Free: (800) 848-8421

## ⚠ WARNING:

Failure to follow these warnings and the instructions could result in death or serious injury. Read these warnings and the instructions carefully before installing and using this device.

- Adult installation required. Keep small parts away from children during installation.
- Properly store any extra or unused components out of reach of children.
- This device is intended to restrict access by young children to the contents of a cabinet or drawer, but some children may still be able to defeat it.
- Replace the device if it becomes damaged or broken or fails to function properly.

## DRAWER & CABINET TAB LATCHES

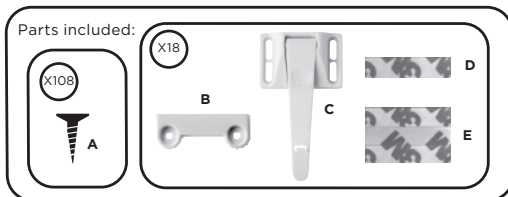

- A. Screw
- B. Catch
- C. Tab Latch
- D. Catch Adhesive
- E. Tab Latch Adhesive

### Installation

**Step 1:** Determine install location, front or side of cabinet / drawer. Clean and dry inside surface of drawer / cabinet.

**Step 2:** Attach adhesive to both the catch and tab latch. On the catch, attach the adhesive to the side with the hollow rectangular cut out. On the tab latch, attach adhesive to the back flat side of the top rectangular body.

**Step 3:** Remove the adhesive backing and position the catch approximately 1" from the inside top edge of the drawer / cabinet (Figure 1). Align the tab latch to engage with the catch (Figure 2). Once properly positioned, secure both the catch and tab latch into place with the screws provided (Figures 3 & 4).

### Operation

**To use:** Open drawer / cabinet slightly and press the tab latch down allowing it to clear the catch and fully open (Figure 5). When closing the drawer / cabinet, the tab latch will engage automatically (Figure 6).

**To Disable:** Press down on tab latch until you hear it click (Figure 7).

### Front Installation

Install in the front of the cupboards/ drawers

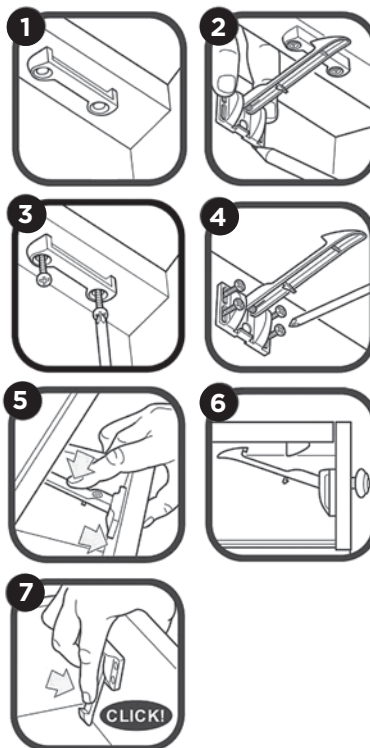

### Side Installation

Install at the side of the drawers

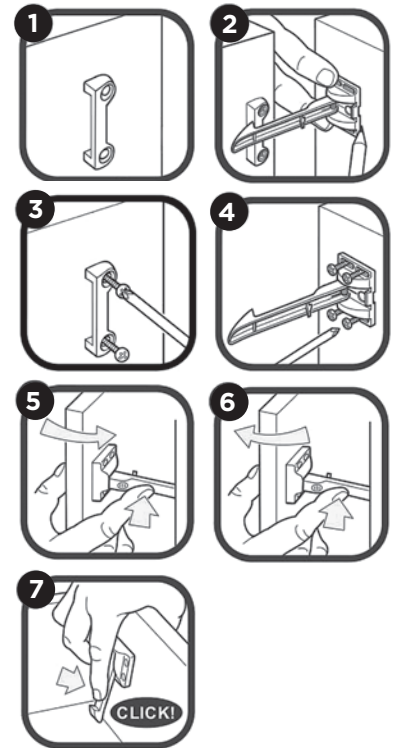

### Removal

Remove product by applying heat (hairdryer) for about one minute. Gently pull product away from surface.

**Note:** Any damage to the property during installation or removal of this product is the sole responsibility of the end user.

### Care

Wipe clean with a soft cloth and non-abrasive cleaner.

## DOOR KNOB COVERS

**CAUTION:** This product will not necessarily prevent all accidents and is only a deterrent. It is not a substitute for proper adult supervision. Stop using when child becomes old enough to defeat it. Regularly check for wear and correct positioning. DO NOT use product if damaged or broken. FOR INDOOR HOME USE ONLY.

**WARNING:** **Adult installation required.** Do not use this product to guard against toxic and dangerous substances or objects. These dangerous items should always be kept "high-up" or placed in an area completely inaccessible to the child. Any damage to the property during installation or removal of this product is the sole responsibility of the end user.

### Installation

**Step 1:** **Adult installation required.** Separate halves of Door Knob Cover and place around door knob.

**Step 2:** Reassemble Door Knob Cover by aligning all tabs and snap in place. Door Knob Cover should spin freely.

### Operation

To open door, simply press both side buttons on the Door Knob Cover and turn knob.

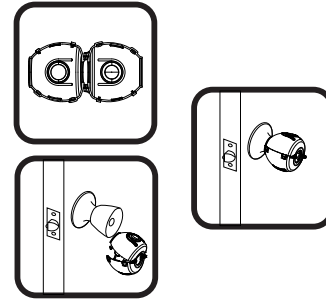

## PLUG PROTECTORS

**CAUTION:** This product will not necessarily prevent all accidents and is only a deterrent. It is not a substitute for proper adult supervision. Stop using when child becomes old enough to defeat it. Regularly check for wear and correct positioning. DO NOT use product if damaged or broken. FOR INDOOR HOME USE ONLY.

**WARNING:** **RISK OF FIRE OR ELECTRIC SHOCK.** If the closure falls out of or fits loosely in the receptacle, the receptacle contacts may be worn or broken. To reduce the risk of fire or injury caused by overheating, arcing or exposure of live plug blades, do not use receptacle until it has been examined by a licensed electrician to determine whether the outlet needs to be replaced. This device is intended to make it more difficult for children to gain access to energized outlets. Like any other child-deterrent product, this device is not a substitute for adult supervision. An unsupervised child may be able to defeat this product. As with all electrical products, precautions should be observed during handling and use to prevent electrical shock. DO NOT allow children to play with it.

### Installation

**Step 1:** **Adult installation required.** Simply insert the Plug Protector into any open outlet.

**Step 2:** Push firmly into place.

### Removal

Slide your fingernail under the edge of the Plug Protector and pull.

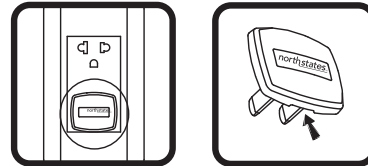

## PREMIUM PINCH PROTECTOR

**CAUTION:** This product will not necessarily prevent all accidents and is only a deterrent. It is not a substitute for proper adult supervision. Stop using when child becomes old enough to defeat it. Regularly check for wear and correct positioning.

**WARNING:** DO NOT allow children to play with or chew on it.

### Installation

**Step 1:** **Adult installation required.** Place Pinch Protector on outer edge of door out of reach of child.

**Step 2:** May also be placed on top edge of door, no less than 6 inches from outer edge.

**Step 3:** Regularly check the Pinch Protector for wear and replace if necessary.

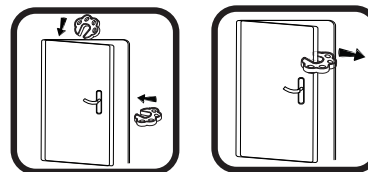

## SLIDING CABINET LOCKS

**CAUTION:** This product will not necessarily prevent all accidents and is only a deterrent. It is not a substitute for proper adult supervision. Stop using when child becomes old enough to defeat it. Regularly check for wear and correct positioning. DO NOT use product if damaged or broken. FOR INDOOR HOME USE ONLY.

**WARNING:** **Adult installation required.** Do not use this product to guard against toxic and dangerous substances or objects. These dangerous items should always be kept "high-up" or placed in an area completely inaccessible to the child. Any damage to the property during installation or removal of this product is the sole responsibility of the end user.

## Installation

- Step 1: Adult installation required.** Open lock by simultaneously pressing the side release buttons. Slide locking base off the locking arm.
- Step 2:** Place locking arm around cabinet knobs or through handles.
- Step 3:** Slide the locking base back onto the locking arm so the arrows align with the locks. Note: If the locks on the locking base are not properly aligned with the arrows on the locking arm, the locking latch will just slide off without having to depress the side gray buttons and will not be secure.

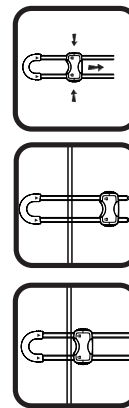

## Operation

Press the side release buttons simultaneously and slide off.

## GEL CORNER PROTECTORS

**CAUTION:** This product will not necessarily prevent all accidents and is only a deterrent. It is not a substitute for proper adult supervision. Regularly check for wear and correct positioning. Adhesive may remove finish from some surfaces so please test on small area first. FOR INDOOR HOME USE ONLY.

**! WARNING:** This product is not a toy. DO NOT allow children to play with or chew on it. Any damage to the property during installation or removal of this product is the sole responsibility of the end user.

## Installation

- Step 1: Adult installation required.** Clean and dry surface of furniture or counter.
- Step 2:** Attach the adhesive to all three inside edges of Gel Corner Protector.
- Step 3:** Remove adhesive backing and press firmly in place. For best results, allow adhesive to set for 24 hours prior to use.

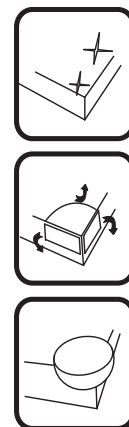

## Removal

Easily remove product by applying heat (hairdryer) for about one minute. Gently pull product away from surface. Clean with soap suitable for your surface.

Distributed in the USA by  
North States Industries, Inc. | 5455 Highway 169 N, Plymouth, MN 55442 | [www.northstatesind.com](http://www.northstatesind.com)  
Made in China



## INSTRUCCIONES PARA JUEGO DE LUJO DE INSTALACIÓN DE DISPOSITIVOS DE SEGURIDAD PARA NIÑOS 6191

Herramientas sugeridas: Destornillador Phillips y lápiz (no se incluyen).

### Importante: Guarde estas instrucciones para futuras consultas.

Para obtener útiles consejos e instrucciones, visite nuestro sitio Web: [www.northstatesind.com](http://www.northstatesind.com) o comuníquese con nuestro departamento de Atención al cliente al correo electrónico: [CustomerService@northstatesind.com](mailto:CustomerService@northstatesind.com) Teléfono (763) 486-1754 o al número gratuito: (800) 848-8421

## ! ADVERTENCIA:

El incumplimiento de estas advertencias y de las instrucciones podría provocar la muerte o lesiones graves. Lea atentamente estas advertencias y las instrucciones antes de instalar y utilizar este dispositivo.

- Requiere instalación por parte de un adulto. Mantenga las piezas pequeñas fuera del alcance de los niños durante la instalación.
- Guarde adecuadamente cualquier componente adicional o no utilizado fuera del alcance de los niños.
- Este dispositivo está diseñado para restringir el acceso de los niños pequeños al contenido de un gabinete o cajón, pero algunos niños pueden ser capaces de vencerlo.
- Reemplace el dispositivo si se daña, se rompe o no funciona correctamente.

# PESTAÑAS DE CERROJO DE CAJÓN Y GABINETE

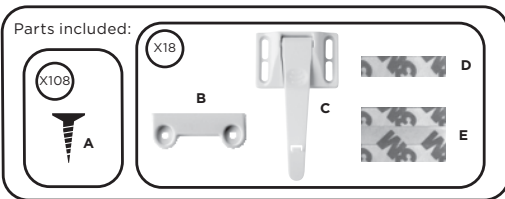

- A. Tornillo
- B. El pestillo
- C. La lengüeta
- D. Adhesivo del pestillo
- E. Adhesivo de la lengüeta

## Instalación

**Paso 1:** Determine el lugar de instalación, en el frente o el costado del cajón/ gabinete. Limpie y seque la superficie del interior del cajón/ gabinete.

**Paso 2:** Coloque el adhesivo en el pestillo y en la lengüeta. En el pestillo, coloque el adhesivo en el costado con el recorte rectangular hueco hacia afuera. En la lengüeta del cerrojo, coloque el adhesivo en el lado plano trasero del cuerpo rectangular superior.

**Paso 3:** Retire el reverso del adhesivo y ubique el pestillo aproximadamente a 1" del borde superior interno del cajón/gabinete (figura 1). Alinee la lengüeta del cerrojo para que se enganche con el pestillo (figura 2). Una vez que estén correctamente ubicados, asegure el pestillo y la lengüeta del cerrojo en su lugar con los tornillos que se suministran (figuras 3 y 4).

## Funcionamiento

**Para usarlo:** Abra un poco el cajón/ gabinete, presione la lengüeta del cerrojo hacia abajo para que libere el pestillo y ábralo por completo (figura 5). Al cerrar el cajón/ gabinete, la lengüeta del cerrojo se enganchará automáticamente (figura 6).

**Para deshabilitarlo:** Presione hacia abajo sobre la lengüeta del cerrojo hasta oír un clic (figura 7).

## Instalación en el frente

Instale en el frente de los armarios/cajones

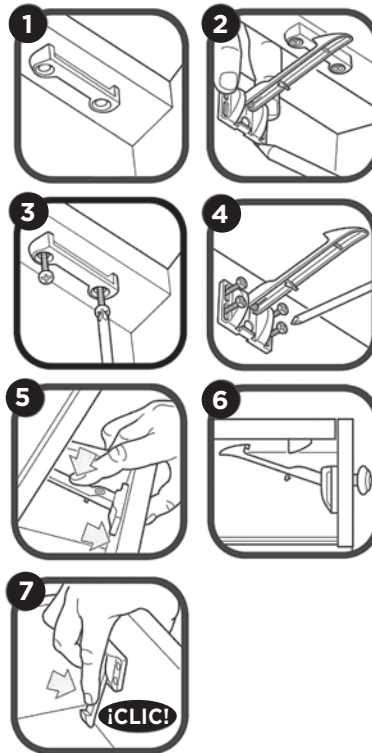

## Instalación en el costado

Instale en el costado de los cajones

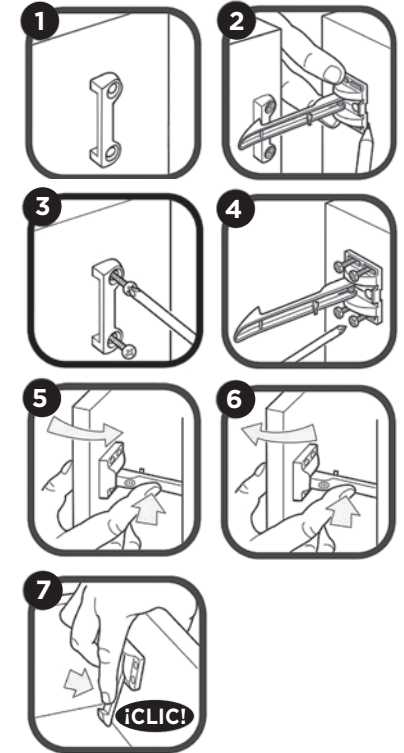

## Remoción

Retire el producto aplicando calor (secador de pelo) durante aproximadamente un minuto. Retire suavemente el producto de la superficie. **Nota:** cualquier daño a la propiedad durante la instalación o la remoción de este producto es responsabilidad exclusiva del usuario final.

## Cuidado

Limpie con un paño suave y un limpiador no abrasivo.

# CUBIERTA DE PERILLAS DE PUERTAS

**PRECAUCIÓN:** Este producto no necesariamente evitará todos los accidentes y solo es una medida disuasoria. No es un sustituto de la adecuada supervisión por adultos. Deje de usarlo cuando el niño llegue a estar lo suficientemente grande para vencerlo. Revise regularmente por uso y posición correcta. NO use el producto si está dañado o quebrado. SOLO PARA USO EN EL INTERIOR DE LA CASA.

**! ADVERTENCIA:** Se necesita que un adulto lo instale. No use este producto como protección contra sustancias u objetos tóxicos y peligrosos. Estos artículos peligrosos siempre se deben mantener "a gran altura" o colocarse en un área completamente inaccesible al niño. Cualquier daño ocasionado a la propiedad durante la instalación de este producto es la exclusiva responsabilidad del usuario final.

## Instalación

**Paso 1:** Requiere instalación por parte de un adulto. Separe las mitades de la cubierta de la perilla de la puerta y colóquelas alrededor de la perilla de la puerta.

**Paso 2:** Vuelva a montar la cubierta de la perilla de la puerta alineando todas las pestañas y ajústela en su lugar. La cubierta de la perilla de la puerta debe girar libremente.

## Operación

Para abrir la puerta, simplemente presione ambos botones laterales en la cubierta de la perilla de la puerta y gire la perilla.

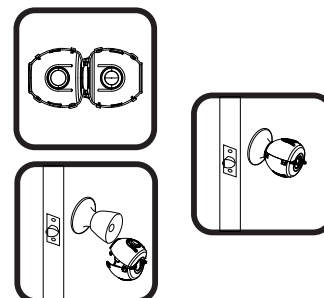

## PROTECTORES DE ENCHUFE

**PRECAUCIÓN:** Este producto no necesariamente evitará todos los accidentes y solo es una medida disuasoria. No es un sustituto de la adecuada supervisión por adultos. Deje de usarlo cuando el niño llegue a estar lo suficientemente grande para vencerlo. Revise regularmente por uso y posición correcta. NO use el producto si está dañado o quebrado. SOLO PARA USO EN EL INTERIOR DE LA CASA.

**! ADVERTENCIA: RIESGO O INCENDIO DE CHOQUE ELÉCTRICO.** Si el cierre se cae o se afloja en el receptáculo, los contactos del receptáculo pueden estar gastados o quebrados. Para reducir el riesgo de incendio o lesión ocasionada por sobrecalentamiento, formación de un arco o exposición de espigas de clavijas activas, no use el receptáculo hasta que haya sido examinado por un electricista autorizado para determinar si el tomacorriente se debe reemplazar. Este dispositivo está diseñado para hacer más difícil que los niños tengan acceso a tomacorrientes energizados. Como cualquier otro producto para protección a los niños, este dispositivo no es un sustituto de la supervisión de adultos. Un niño sin supervisión puede derribar este producto. Al igual que con todos los productos eléctricos, se deben observar precauciones durante el manejo y uso para prevenir choque eléctrico. NO permita que los niños jueguen con él.

### Instalación

**Paso 1:** Requiere instalación por parte de un adulto. Simplemente inserte el protector de enchufe en cualquier toma de corriente abierto.

**Paso 2:** Empuje firmemente en su lugar.

### Remoción

Deslice la uña por debajo del borde del protector de enchufe y tire.

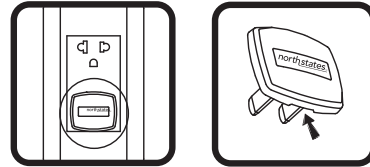

## PROTECTOR DE PELLIZCO DE CALIDAD

**PRECAUCIÓN:** Este producto no necesariamente evitará todos los accidentes y solo es una medida disuasoria. No es un sustituto de la adecuada supervisión por adultos. Deje de usarlo cuando el niño llegue a estar lo suficientemente grande para vencerlo. Revise regularmente por uso y posición correcta.

**! ADVERTENCIA:** NO permita que los niños jueguen con él o lo mastiquen.

### Instalación

**Paso 1:** Requiere instalación por parte de un adulto. Coloque protector de pellizco en el borde exterior de la puerta fuera del alcance del niño.

**Paso 2:** También se puede colocar en el borde superior de la puerta, a no menos de 6 pulgadas del borde exterior.

**Paso 3:** Revise regularmente el protector de pellizco para ver si está desgastado y reemplácelo si es necesario.

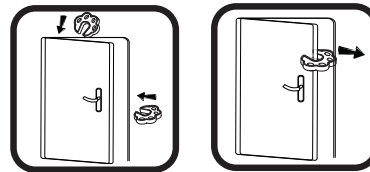

## CERRADURAS DESLIZANTES DE GABINETE

**PRECAUCIÓN:** Este producto no necesariamente evitará todos los accidentes y solo es una medida disuasoria. No es un sustituto de la adecuada supervisión por adultos. Deje de usarlo cuando el niño llegue a estar lo suficientemente grande para vencerlo. Revise regularmente por uso y posición correcta. NO use el producto si está dañado o quebrado. SOLO PARA USO EN EL INTERIOR DE LA CASA.

**! ADVERTENCIA: Se necesita que un adulto lo instale.** No use este producto como protección contra sustancias u objetos tóxicos y peligrosos. Estos artículos peligrosos siempre se deben mantener "a gran altura" o colocarse en un área completamente inaccesible al niño. Cualquier daño ocasionado a la propiedad durante la instalación de este producto es la exclusiva responsabilidad del usuario final.

### Instalación

**Paso 1:** Requiere instalación por parte de un adulto. Abra la cerradura presionando simultáneamente los botones de liberación laterales. Deslice la base de bloqueo fuera del brazo de bloqueo.

**Paso 2:** Coloque el brazo de bloqueo alrededor de las perillas del gabinete o a través de las manijas.

**Paso 3:** Deslice la base de bloqueo hacia atrás en el brazo de bloqueo para que las flechas se alineen con las cerraduras. Nota: Si las cerraduras de la base de bloqueo no están alineadas correctamente con las flechas del brazo de bloqueo, el pestillo de bloqueo simplemente se deslizará sin tener que presionar los botones grises laterales y no será seguro.

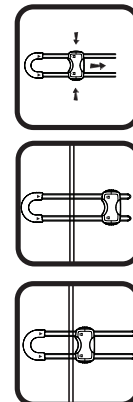

### Operación

Presione los botones de liberación lateral simultáneamente y deslice hacia afuera.

# PROTECTORES DE ESQUINA DE GEL

**PRECAUCIÓN:** Este producto no necesariamente evitará todos los accidentes y solo es una medida disuasoria. No es un sustituto de la adecuada supervisión por adultos. Revise regularmente por uso y posición correcta. El adhesivo puede retirar el acabado de algunas superficies así que pruebe primero en un área pequeña. SOLO PARA USO EN EL INTERIOR DE LA CASA.

**! ADVERTENCIA:** Este producto no es un juguete. NO permita que los niños jueguen con él o lo mastiquen. Cualquier daño ocasionado a la propiedad durante la instalación de este producto es la exclusiva responsabilidad del usuario final.

## Instalación

**Paso 1:** Requiere instalación por parte de un adulto. Superficie limpia y seca de muebles o mostrador.

**Paso 2:** Coloque el adhesivo en los tres bordes interiores del protector de esquina de gel.

**Paso 3:** Retire la película adhesiva y presione firmemente en su lugar. Para obtener los mejores resultados, deje que el adhesivo se fije durante 24 horas antes de su uso.

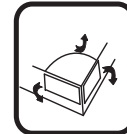

## Remoción

Retire fácilmente el producto aplicando calor (secadora de pelo) durante aproximadamente un minuto. Retire suavemente el producto de la superficie. Limpie con jabón adecuado para su superficie.

Distribuido en EE. UU. por  
North States Industries, Inc. | 5455 Highway 169 N, Plymouth, MN 55442 | [www.northstatesind.com](http://www.northstatesind.com)  
Hecho en China



## MODE D'EMPLOI POUR ACCESSOIRES DE LUXE POUR LA SÉCURITÉ DES ENFANTS 6191

Outils suggérés : Tournevis cruciforme et crayon (non fournis).

### Important : Conservez ces instructions pour référence future.

Pour des conseils et des instructions utiles, veuillez consulter notre site Web : [www.northstatesind.com](http://www.northstatesind.com) ou communiquez avec notre service clientèle par courriel : [CustomerService@northstatesind.com](mailto:CustomerService@northstatesind.com) Téléphone (763) 486-1754 ou sans frais : (800) 848-8421

## ! AVERTISSEMENT:

Le non-respect de ces avertissements et de ces instructions peut entraîner des blessures graves ou la mort. Lisez attentivement ces avertissements et les instructions avant d'installer et d'utiliser ce dispositif.

- L'installation doit être effectuée par un adulte. Maintenez les petites pièces hors de la portée des enfants pendant l'installation.
- Conservez correctement tout composant supplémentaire ou non utilisé hors de la portée des enfants.
- Ce dispositif a pour objet de restreindre l'accès au contenu d'une armoire ou d'un tiroir par de jeunes enfants, mais il n'est pas infranchissable.
- Remplacez le dispositif s'il est endommagé ou cassé ou ne fonctionne pas correctement.

## PROTECTION ANTI-PINCEMENT DE QUALITÉ SUPÉRIEURE

**MISE EN GARDE:** Ce produit ne préviendra pas nécessairement tous les accidents et n'aura qu'un effet dissuasif. Cela ne remplace pas la surveillance appropriée par un adulte. Cessez de l'utiliser quand l'enfant devient assez âgé pour en comprendre le fonctionnement. Vérifiez régulièrement l'usure et le positionnement correct.

**! AVERTISSEMENT:** NE laissez PAS les enfants jouer avec le produit ou le mordiller.

## Installation

**Étape 1:** L'installation doit être effectuée par un adulte. Placez la protection anti-pincement sur le bord extérieur de la porte hors de portée de l'enfant.

**Étape 2:** Peut également être placé sur le bord supérieur de la porte, à 6 pouces au minimum du bord extérieur.

**Étape 3:** Vérifiez régulièrement l'usure de la protection anti-pincement et remplacez-la si nécessaire.

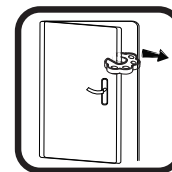
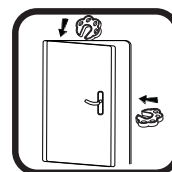

# LOQUETS DE TIROIR ET D'ARMOIRE

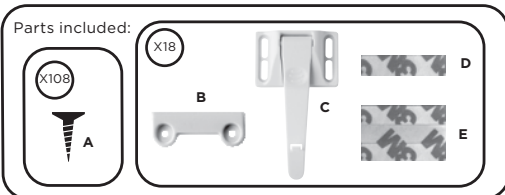

- A. Vis
- B. Loquet
- C. Languette de verrouillage
- D. l'adhésif au loquet
- E. l'adhésif au languette de verrouillage

## Installation

- Étape 1:** Déterminez l'emplacement d'installation, soit sur l'avant ou sur le côté de l'armoire / du tiroir. Nettoyez et séchez la surface intérieure du tiroir / de l'armoire.
- Étape 2:** Fixez l'adhésif au loquet et à la languette de verrouillage. Fixez l'adhésif sur le côté du loquet avec la découpe rectangulaire creuse. Pour la languette de verrouillage, fixez l'adhésif sur le côté plat arrière du corps rectangulaire supérieur.
- Étape 3:** Retirez le support adhésif et placez le loquet à environ 1 po du bord supérieur intérieur du tiroir / de l'armoire (figure 1). Alignez la languette de verrouillage avec le loquet (figure 2). Une fois bien positionnés, fixez correctement le loquet et la languette de verrouillage à l'aide des vis fournies (figures 3 et 4).

## Fonctionnement

**Utilisation :** Ouvrez légèrement le tiroir / l'armoire et appuyez sur la languette de verrouillage de sorte à enlever le loquet et s'ouvrir complètement (figure 5). Lors de la fermeture du tiroir / de l'armoire, la languette de verrouillage s'enclenche automatiquement (figure 6).

**Désactivation :** Appuyez sur la languette de verrouillage jusqu'à ce que vous entendiez un « clic ». (figure 7).

## Installation sur l'avant

Installez sur l'avant des placards/tiroirs

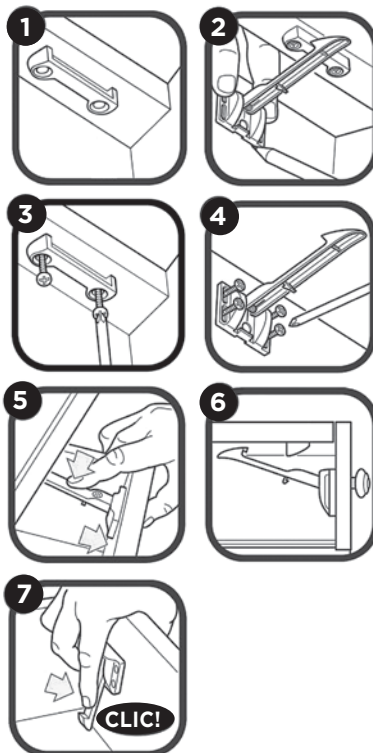

## Installation sur le côté

Installez sur le côté des tiroirs

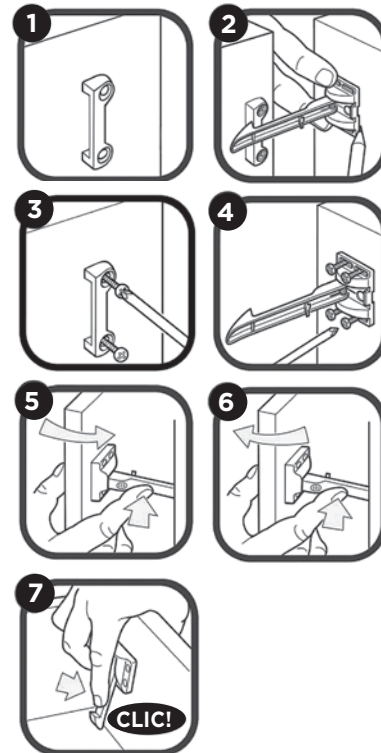

## Retrait

Retirez le produit en appliquant de la chaleur sur le dispositif (au moyen d'un sèche-cheveux) pendant une minute environ. Retirez délicatement le produit de la surface. **Remarque :** Tout dommage matériel survenant durant l'installation ou le retrait de ce produit relève uniquement de la responsabilité de l'utilisateur final.

## Entretien

Nettoyez la barrière à l'aide d'un chiffon doux et d'un produit nettoyant non abrasif.

# COUVRE-POIGNÉE DE PORTE

**MISE EN GARDE:** Ce produit ne préviendra pas nécessairement tous les accidents et n'aura qu'un effet dissuasif. Ce produit ne remplace pas la surveillance appropriée par un adulte. Cessez de l'utiliser quand l'enfant devient assez âgé pour en comprendre le fonctionnement. Vérifiez régulièrement l'usure et le positionnement correct. N'utilisez PAS le produit s'il est endommagé ou cassé. POUR USAGE DOMESTIQUE INTÉRIEUR SEULEMENT.

**AVERTISSEMENT:** Installation par un adulte requise. N'utilisez pas ce produit pour vous protéger contre les substances ou objets toxiques et dangereux. Ces objets dangereux doivent toujours être conservés « en hauteur » ou placés dans un endroit totalement inaccessible pour l'enfant. L'utilisateur final est entièrement responsable de tout dommage matériel causé durant l'installation ou le retrait de ce produit.

## Installation

- Étape 1:** L'installation doit être effectuée par un adulte. Séparez les moitiés de couvre-poignée de porte et placez-les autour de la poignée de porte.
- Étape 2:** Remontez le couvre-poignée de porte en alignant toutes les languettes et en le refermant en place. Le couvre-poignée de porte doit pouvoir tourner librement.

## Fonctionnement

Pour ouvrir la porte, il suffit d'appuyer sur les deux boutons latéraux sur le couvre-poignée de porte et de tourner la poignée.

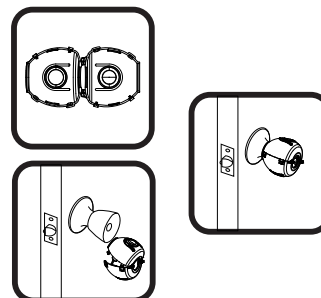

## PROTECTIONS DE PRISE

**MISE EN GARDE:** Ce produit ne préviendra pas nécessairement tous les accidents et n'aura qu'un effet dissuasif. Ce produit ne remplace pas la surveillance appropriée par un adulte. Cessez de l'utiliser quand l'enfant devient assez âgé pour en comprendre le fonctionnement. Vérifiez régulièrement l'usure et le positionnement correct. N'utilisez PAS le produit s'il est endommagé ou cassé. POUR USAGE DOMESTIQUE INTÉRIEUR SEULEMENT.

**AVERTISSEMENT: RISQUE D'INCENDIE OU DE CHOC ÉLECTRIQUE.** Si la fermeture tombe ou est mal ajustée dans le réceptacle, ses contacts peuvent être usés ou brisés. Pour réduire les risques d'incendie et de blessures dus à une surchauffe, à la formation d'un arc électrique ou à l'exposition de lames de prise sous tension, ne pas utiliser le récipient tant qu'il n'a pas été examiné par un électricien agréé pour déterminer s'il faut remplacer la prise. Cet appareil est conçu pour rendre plus difficile l'accès des enfants à des prises sous tension. Comme tout autre produit dissuasif pour les enfants, cet appareil ne remplace pas la surveillance par un adulte. Un enfant non surveillé peut être capable de comprendre le fonctionnement du produit. Comme pour tous les produits électriques, des précautions doivent être observées pendant la manipulation et l'utilisation pour prévenir les chocs électriques. NE laissez PAS les enfants jouer avec le produit.

### Installation

**Étape 1:** L'installation doit être effectuée par un adulte. Il suffit d'insérer la protection de prise dans n'importe quelle prise ouverte.

**Étape 2:** Poussez fermement en place.

### Retrait

Faites glisser votre ongle sous le bord de la protection de prise puis tirez.

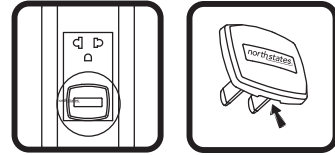

## SERRURES D'ARMOIRE COULISSANTES

**MISE EN GARDE:** Ce produit ne préviendra pas nécessairement tous les accidents et n'aura qu'un effet dissuasif. Ce produit ne remplace pas la surveillance appropriée par un adulte. Cessez de l'utiliser quand l'enfant devient assez âgé pour en comprendre le fonctionnement. Vérifiez régulièrement l'usure et le positionnement correct. N'utilisez PAS le produit s'il est endommagé ou cassé. POUR USAGE DOMESTIQUE INTÉRIEUR SEULEMENT.

**AVERTISSEMENT: Installation par un adulte requise.** N'utilisez pas ce produit pour vous protéger contre les substances ou objets toxiques et dangereux. Ces objets dangereux doivent toujours être conservés « en hauteur » ou placés dans un endroit totalement inaccessible pour l'enfant. L'utilisateur final est entièrement responsable de tout dommage matériel causé durant l'installation ou le retrait de ce produit.

### Installation

**Étape 1:** L'installation doit être effectuée par un adulte. Ouvrez la serrure en appuyant simultanément sur les boutons de déverrouillage latéraux. Faites glisser la base de verrouillage hors du bras de verrouillage.

**Étape 2:** Placez le bras de verrouillage autour des poignées de l'armoire ou à travers les poignées.

**Étape 3:** Faites glisser la base de verrouillage vers l'arrière sur le bras de verrouillage afin que les flèches s'alignent sur les serrures. Note : si les serrures de la base de verrouillage ne sont pas correctement alignées avec les flèches sur le bras de verrouillage, le loquet de verrouillage glissera simplement sans avoir à appuyer sur les boutons gris latéraux et ne sera pas sécurisé.

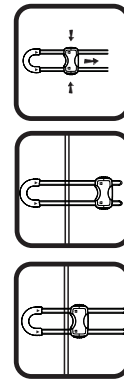

### Fonctionnement

Appuyez simultanément sur les boutons de déverrouillage latéraux et faites glisser.

## PROTECTIONS DE COINS EN GEL

**MISE EN GARDE:** Ce produit ne préviendra pas nécessairement tous les accidents et n'aura qu'un effet dissuasif. Ce produit ne remplace pas la surveillance appropriée par un adulte. Vérifiez régulièrement l'usure et le positionnement correct. L'adhésif peut enlever le fini de certaines surfaces, veuillez donc commencer par tester sur une petite surface. POUR USAGE DOMESTIQUE INTÉRIEUR SEULEMENT.

**AVERTISSEMENT:** Ce produit n'est pas un jouet. NE laissez PAS les enfants jouer avec le produit ou le mordiller. L'utilisateur final est entièrement responsable de tout dommage matériel causé durant l'installation ou le retrait de ce produit.

### Installation

**Étape 1:** L'installation doit être effectuée par un adulte. Nettoyez et séchez la surface du meuble ou du comptoir.

**Étape 2:** Fixez l'adhésif sur les trois bords intérieurs de la protection de coin en gel.

**Étape 3:** Retirez le support adhésif et appuyez fermement en place. Pour obtenir de meilleurs résultats, laissez l'adhésif durcir pendant 24 heures avant l'utilisation.

### Retrait

Retirez rapidement le produit en appliquant de la chaleur (sèche-cheveux) pendant environ une minute. Retirez délicatement le produit de la surface. Nettoyez avec du savon adapté à votre surface.

