

north states®

*Quality Products
for the way you live*

INSTRUCTIONS FOR MODELS 8748 / 8749



IMPORTANT: PLEASE KEEP FOR FUTURE REFERENCE!

For helpful tips and instructions, please visit our website: www.northstatesind.com or contact our Customer Care department via email: CustomerService@northstatesind.com
Phone: (763) 486-1754 or Toll Free: (800) 848-8421

PN 11360
Rev 02/2020

Intended for use with children 6-24 months

WARNING

- Children have died or been seriously injured when gates are not properly secured.
- **ALWAYS** install and use gates as directed using all required parts.
- **STOP** using when a child can climb over or dislodge the gate.
- Install only with locking/latching mechanism securely engaged.
- **NEVER** use to keep child away from pool.
- This product will not necessarily prevent all accidents.
- **NEVER** leave child unattended.
- Periodically check all fasteners to be sure they are tight and secure, stop using gate if any parts are missing or become damaged.
- Do not attempt to use this gate in temperatures less than 40 degrees F (4°C) or damage may result.
- This gate is to be used in openings 22" to 62" (55.8 cm to 157.4 cm) only.
- Hardware is included for use in solid materials only, such as wood or metal.

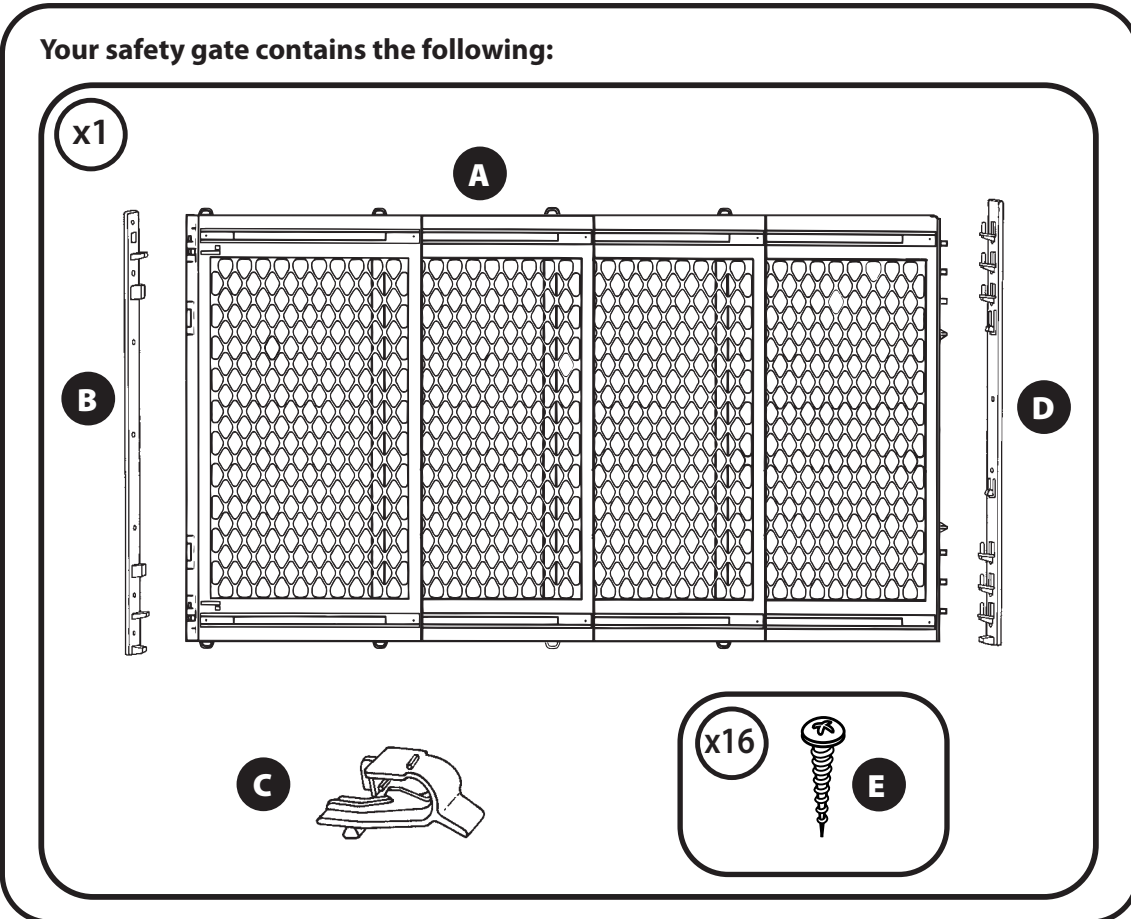

- A. Preassembled Gate
- B. Locking Rail
- C. Locking Clip
- D. Wall Hinge
- E. Screws

To ensure safe operation, additional or replacement parts should be obtained only from North States or its authorized distributors. Contact information appears on the cover of these instructions. Replacement parts can be ordered at www.northstatesind.com
Any damage to property during installation or your safety gate is the sole responsibility of the end user.

Installation

Step 1 Determine the direction you want your gate to swing. This gate is a hinged mounted gate (it swings like a door on hinges). See Figure 1.

WARNING: Never mount the gate so it swings over a stairway.

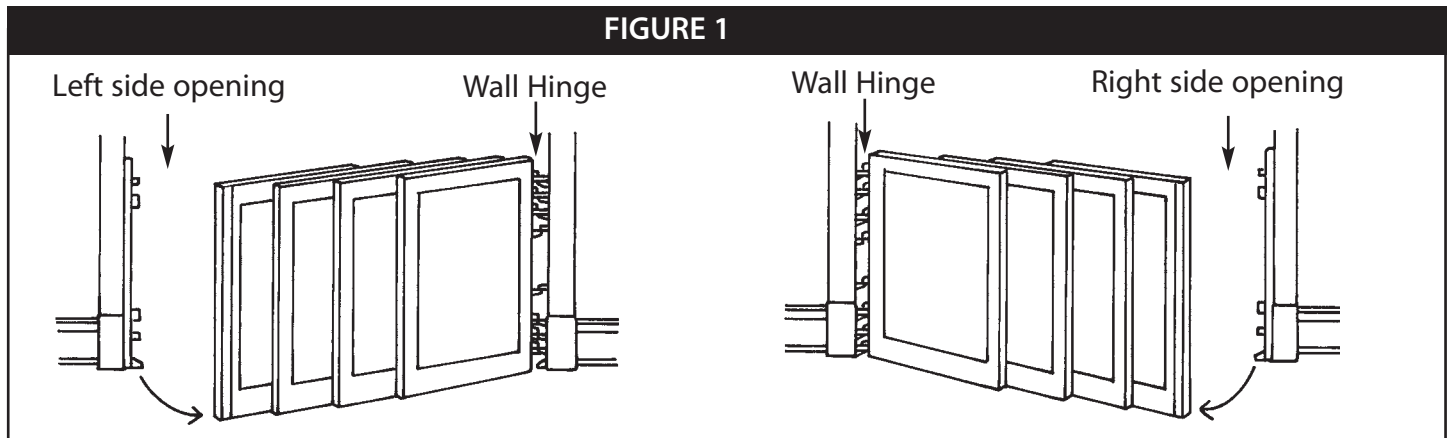

Do not mount gate hinges into sheetrock or plaster.
Hardware is included for use in solid materials, such as wood or metal.

Step 2 Place the wall hinge on the side of the opening that will not swing out, as close to the floor as possible. See Figure 2.

Step 3 Mark the top hole and pre-drill a 1/8" pilot hole and screw the top of the wall hinge in place. Proceed down the hinge and install a screw into each screw hole with the screws provided. See Figure 3.

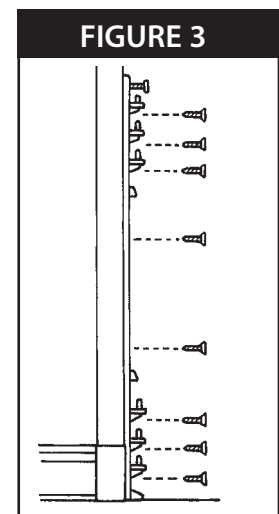
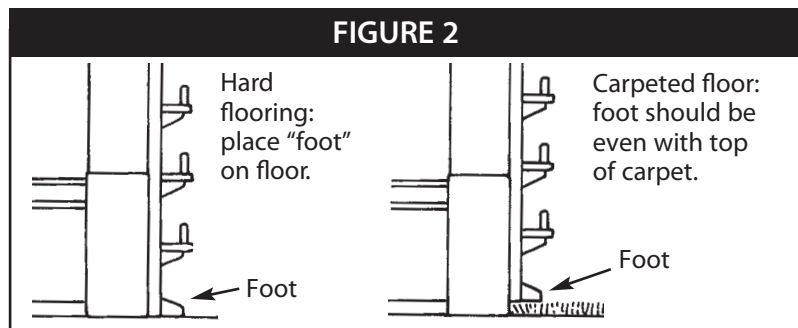

Step 4 Attach the gate to the wall hinge by aligning the horse-shoe shaped hoops on one side of the gate, over the pins on the wall hinge and set the gate in place. See Figure 4

Step 5 Slide the panels to the length required to block the opening. Align the locking rail to the end of the panel on the gate frame on the other side of the opening. Mount the locking rail by following the same steps as mounting the wall hinge in step 3. See Figure 5.

Note: The wall hinge and locking rail will be mounted at an offset angle.

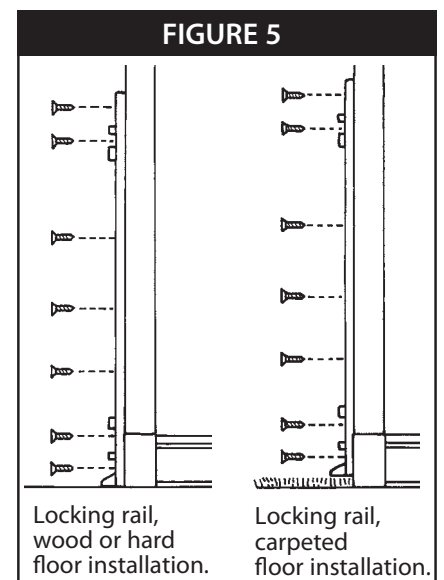
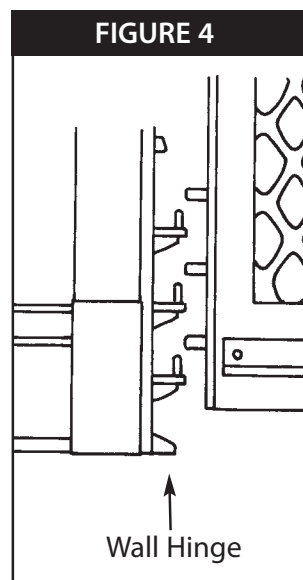

Step 6 Insert the locking clip into place. Note: The locking clip is very hard to remove and once installed determines the top of the gate from the bottom. The locking clip is always on top. See Figure 6.

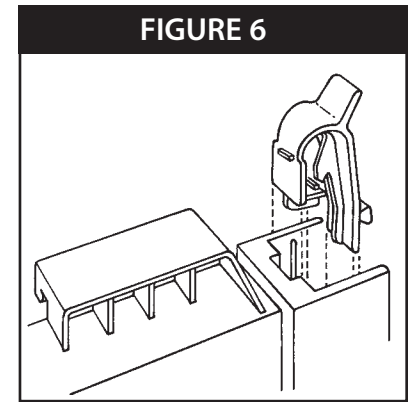

Operating the Gate

To operate the gate, simply slide it closed until the locking end of the gate has reached the locking rail. Align the gate end with the locking rail (Figure 7) and lift slightly on the gate, allowing the docking pegs to fit into the locking rail top and bottom openings. Press the gate end into place. You may hear a slight click as the locking clip engages the locking rail (Figure 8).

NOTE: Make sure both top and bottom docking pegs are engaged. You should not be able to lift the gate's locked end if it is engaged correctly with the locking rail.

To unlock the gate, push with your thumb on the locking clip, and pull on the gate panel (Figure 9).

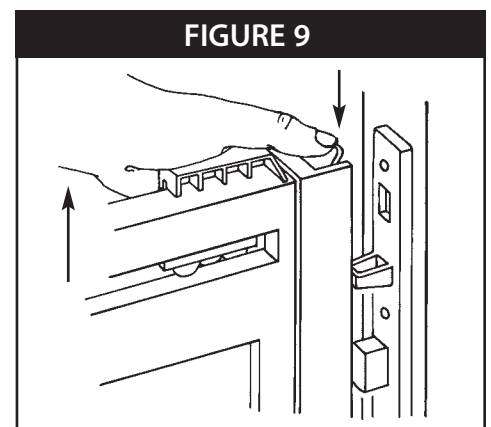
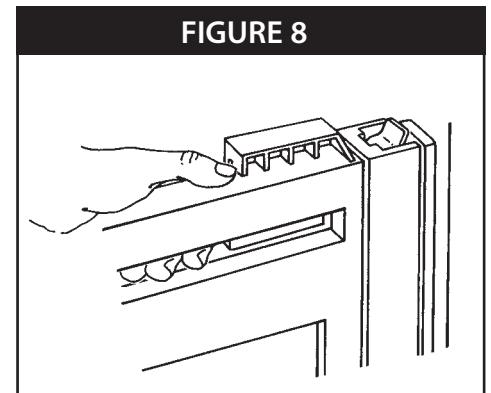
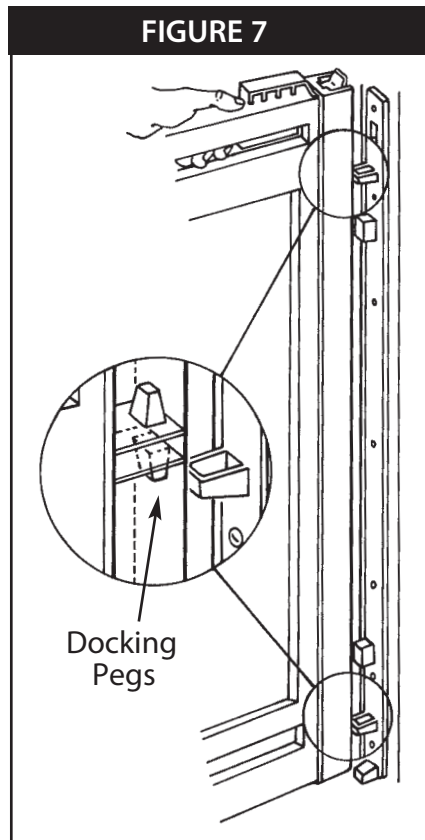

Removal of the Gate

To remove the gate from the wall hinge, press on the upper locking boss located on the wall hinge (see Figure 10), and lift the gate itself, until the gate rib clears the locking boss. Then, press on the lower boss and lift your gate off the wall hinge.

Cleaning Your Gate

Rinse with clear water and wipe dry with a soft cloth.

NOTE: Never use solvents, chemicals, scouring powders or sharp tools when cleaning the gate.

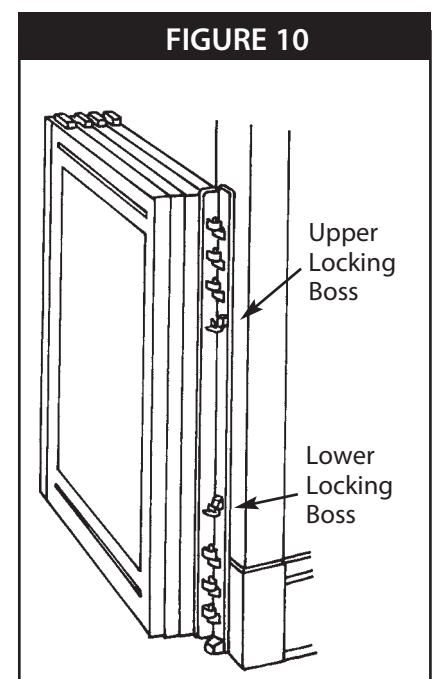

north states®

*Productos de calidad
para su estilo de vida*

INSTRUCCIONES PARA LOS MODELOS 8748 / 8749



IMPORTANTE: ¡CONSERVE COMO REFERENCIA FUTURA!

Para obtener consejos útiles e instrucciones, visite nuestro sitio web: www.northstatesind.com, o
Comuníquese con nuestro Departamento de Atención al Cliente por correo electrónico:

CustomerService@northstatesind.com

Teléfono: +1 (763) 486-1754 o número gratuito: (800) 848-8421

Diseñado para usarse con niños de 6 a 24 meses de edad

ADVERTENCIA

- Niños han muerto o sufrido lesiones graves porque una puerta no estaba instalada de manera segura.
- **SIEMPRE** instale y use la puerta conforme a las instrucciones, utilizando todas las piezas requeridas.
- **DEJE** de usarla cuando un niño pueda trepar sobre la puerta o desprenderla.
- Instálela únicamente con el mecanismo de bloqueo y enganche debidamente enganchado.
- **NUNCA** debe usarse para mantener a un niño alejado de una piscina.
- Este portón no necesariamente evita todos los accidentes.
- **NUNCA** deje a los niños sin supervisión.
- Revisar periódicamente todos los afianzadores para asegurarse de que estén apretados y firmes, deje de usar si alguna de sus partes está dañada.
- No intentar usar esta puerta con temperaturas inferiores a los 40 grados Fahrenheit, o se pueden producir daños.
- Esta barrera sólo se debe usar en portales de 22" hasta 62" (55.8 cm hasta 157.4 cm).
- Las piezas de instalación sólo se deben usar en materiales sólidos, como la madera o el metal.

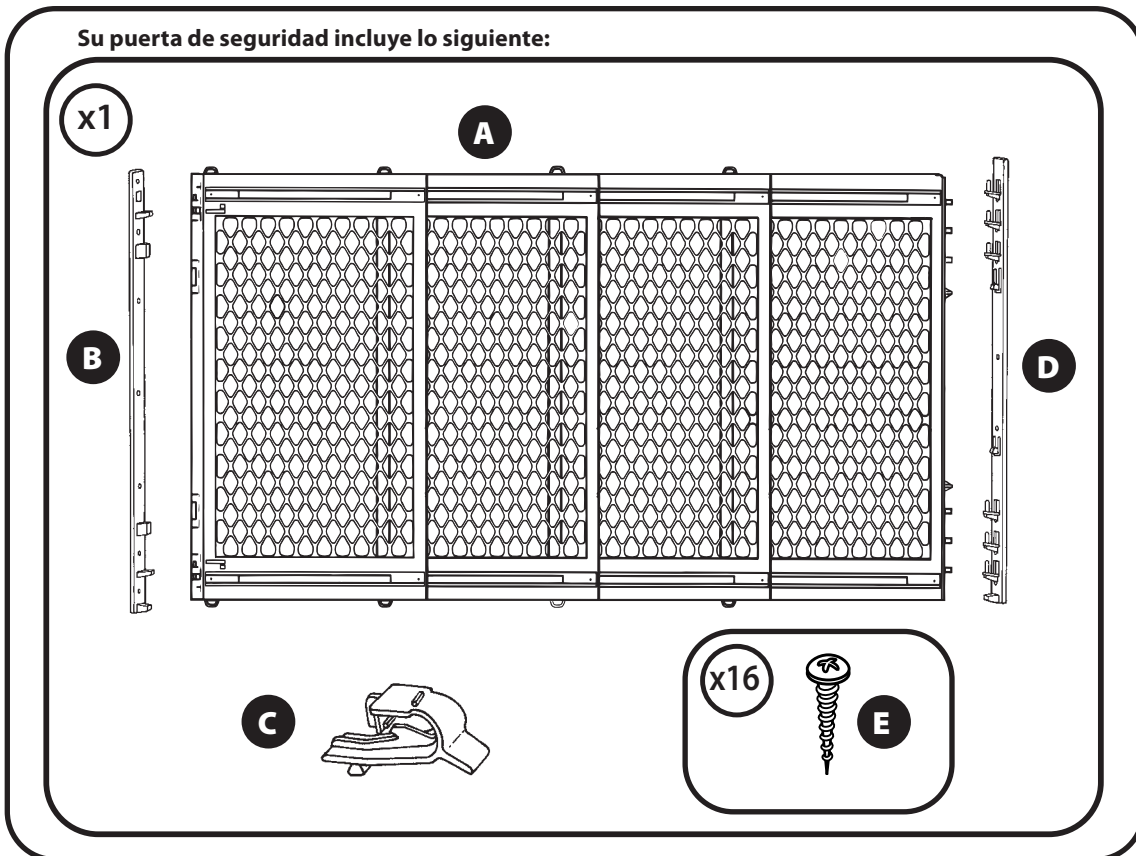

- A. Puerta prearmada
- B. Raíl de bloqueo
- C. Clip de bloqueo
- D. Bisagra de pared
- E. Tornillos

Para asegurar el funcionamiento seguro, las piezas adicionales o de repuesto deben obtenerse únicamente de North States o de sus distribuidores autorizados. La información de contacto aparece en la portada de estas instrucciones. Se pueden pedir piezas de repuesto en www.northstatesind.com. Cualquier daño a la propiedad durante la instalación de su puerta de seguridad es exclusiva responsabilidad usuario final.

Instalación

Paso 1 Determine la dirección en la que desea que se abra la puerta. Esta puerta se monta con bisagras (se abre como una puerta de bisagras). Vea la figura 1.

ADVERTENCIA: Nunca monte la puerta de modo que se abra hacia una escalera.

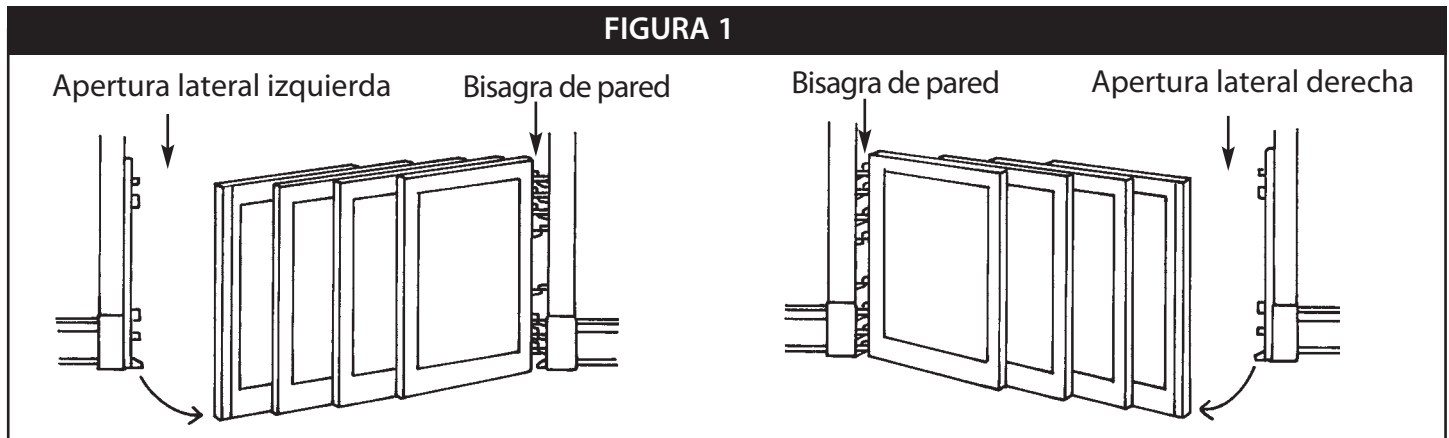

No monte las bisagras para puerta en tablaroca o yeso.

Los accesorios de sujeción incluidos son para usarse en materiales sólidos tales como madera o metal.

Paso 2 Coloque la bisagra para pared en el lado de la apertura que no abra hacia fuera, lo más cerca del suelo posible. Vea la figura 2.

Paso 3 Marque el agujero superior y pretaladre un agujero piloto de 3,18 mm (1/8") y atornille la parte superior de la bisagra para pared en su lugar. Proceda hacia abajo de la bisagra e introduzca un tornillo en cada agujero para tornillo con los tornillos suministrados. Vea la figura 3.

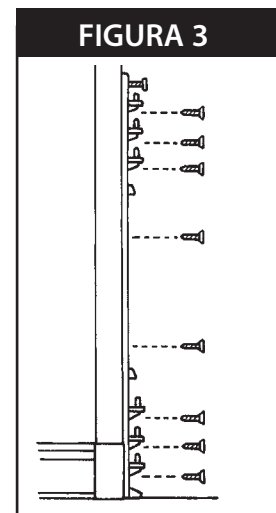
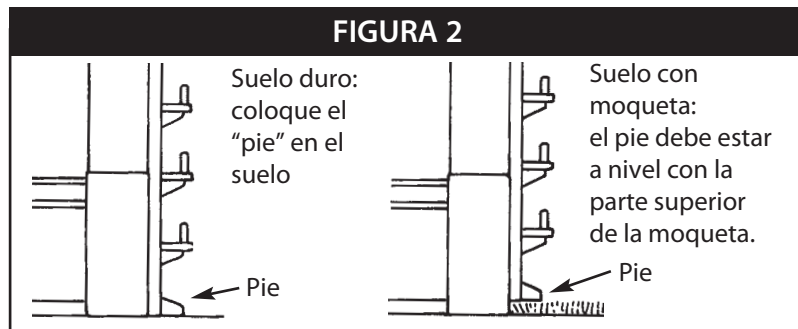

Paso 4 Acople la puerta a la bisagra para pared alineando las argollas de herradura en un lado de la puerta, sobre los pernos de la bisagra para pared y coloque la puerta. Vea la figura 4.

Paso 5 Deslice los paneles a la longitud requerida para bloquear la apertura. Alinee el raíl de bloqueo hasta el final del panel del marco de la puerta en el otro lado de la apertura. Monte el raíl de bloqueo siguiendo los mismos pasos que para montar la bisagra para pared en el paso 3. Vea la figura 5.

Nota: La bisagra para pared y el raíl de bloqueo se montarán con un ángulo de desplazamiento.

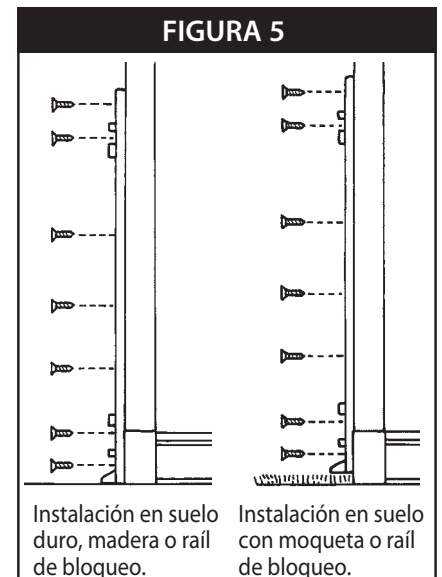
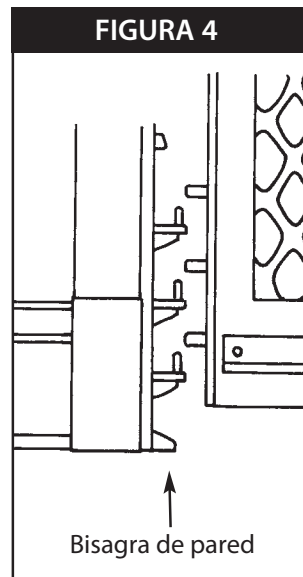

Paso 6 Inserte el clip de bloqueo. Nota: El clip de bloqueo es muy duro de extraer y, una vez instalado, determina la parte superior de la puerta desde la parte inferior. El clip de bloqueo siempre va en la parte superior. Vea la figura 6.

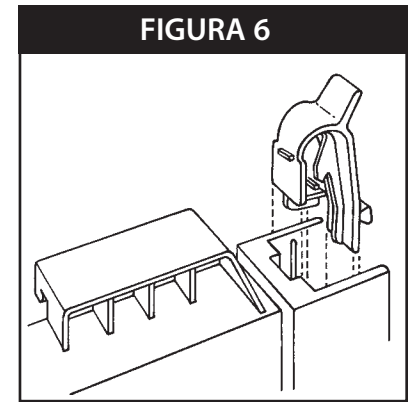

Funcionamiento de la puerta

Para hacer funcionar la puerta, simplemente deslícela cerrándola hasta que el extremo de bloqueo de la puerta haya alcanzado el raíl de bloqueo. Alinee el extremo de la puerta con el raíl de bloqueo (figura 7) y elévelo un poco en la puerta, de modo que las pinzas de acoplamiento encajen en las aberturas superior e inferior del raíl de bloqueo. Presione la puerta y colóquela. Oirá un ligero chasquido cuando el clip de bloqueo encaje en el raíl de bloqueo (figura 8).

NOTA: Las pinzas de acople superior e inferior deben estar encajadas. No debería poder elevar el extremo bloqueado de la puerta si está encajado correctamente con el raíl de bloqueo.

Para desbloquear la puerta, empuje hacia abajo con el pulgar en el clip de bloqueo y tire hacia arriba en el panel de la puerta (figura 9).

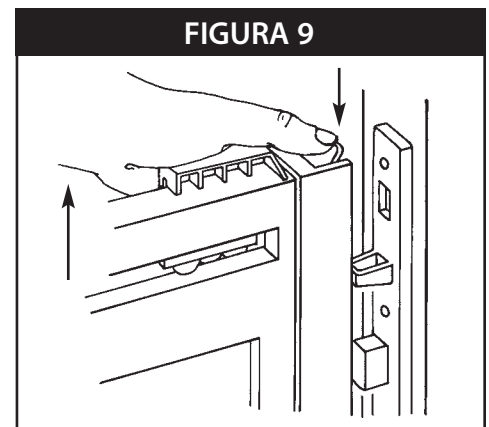
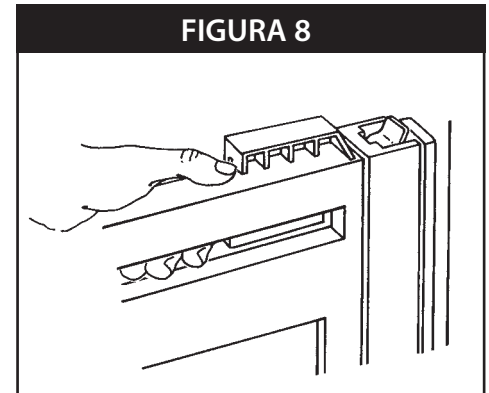
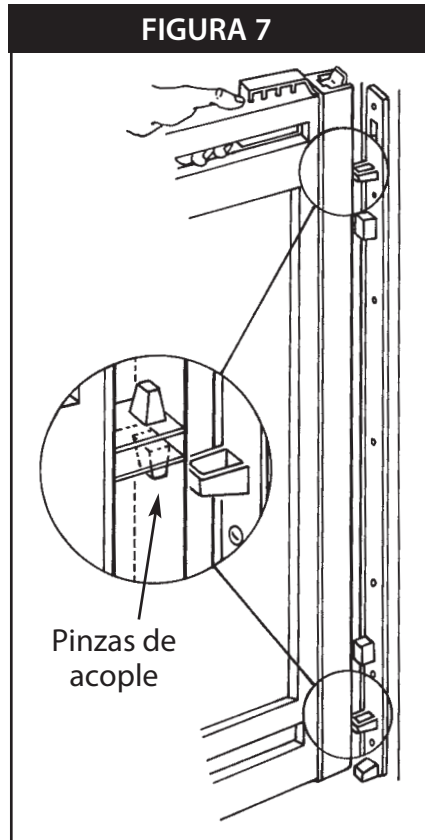

Extracción de la puerta

Para extraer la puerta de la bisagra de la pared, presione el refuerzo de bloqueo superior situado en la bisagra de pared (consulte la figura 10) y que se eleva en la parte superior de la puerta, hasta que la varilla de la puerta libere el refuerzo de bloqueo. A continuación, presione el refuerzo inferior y eleve la puerta de la bisagra de la pared.

Limpieza de la puerta

Enjuague con agua limpia y seque con un paño suave.

NOTA: Nunca utilice solventes, sustancias químicas, polvos abrasivos ni herramientas filosas al limpiar la puerta.

