

## INSTRUCTIONS FOR MODEL 5501



### **IMPORTANT: PLEASE KEEP FOR FUTURE REFERENCE!**

For helpful tips and instructions, please visit our website: [www.northstatesind.com](http://www.northstatesind.com) or contact our Customer Care department via email: [CustomerService@northstatesind.com](mailto:CustomerService@northstatesind.com)  
Phone: (763) 486-1754 or Toll Free: (800) 848-8421

**Intended for use with children 6-24 months**

# IMPORTANT! READ AND FOLLOW THESE INSTRUCTIONS CAREFULLY AND KEEP FOR FUTURE REFERENCE

## Important Safety Information

- Do not use the product if any components are broken or missing. If parts are required please contact our Customer Service Department (contact information on the first page). Only use replacement parts approved by the manufacturer or distributor. Non-approved spare parts may render the repair or the product unsafe. Replacement parts can be ordered at [www.northstatesind.com](http://www.northstatesind.com)
- Check regularly that all fittings and components are secure and that no components are worn, broken or missing.
- Check regularly that all fittings are securely tightened and that the locking mechanism is working properly.
- Any damage to property during installation/removal and/or operation of your safety gate is the sole responsibility of the end user.
- We recommend that you carry out the installation away from small children as some components may present a choking hazard when loose.
- Protective eyewear should be worn during installation and removal of this safety gate.

## **WARNING**

- Children have died or been seriously injured when gates are not securely installed.
- **ALWAYS** install and use gates as directed using all required parts.
- You **MUST** install wall cups to keep gate in place. Without wall cups, child can push out and escape.
- **STOP** using when a child can climb over or dislodge the gate.
- Install only with locking/latching mechanism securely engaged.
- To prevent falls, never use at top of stairs without mounting hardware.
- **NEVER** use to keep child away from pool.
- This product will not necessarily prevent all accidents.
- **NEVER** leave child unattended.
- This product is intended for use with children from 6 to 24 months of age.
- Periodically check all fasteners to be sure they are tight and secure, stop using gate if any parts are missing or become damaged.
- This gate is to be used in openings 29" to 38" (73.66 cm to 96.5 cm).
- Hardware and mounting cups are included for use in solid materials only, such as wood or metal.

Your safety gate contains the following:

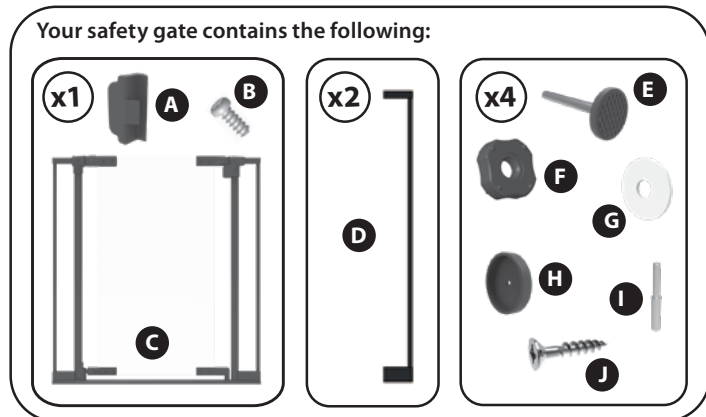

- A. Swing Control Stopper
- B. Swing Control Screw
- C. Gate Frame
- D. 1-Bar Extension
- E. Bolt
- F. Tension Knob
- G. Tape Pad
- H. Wall Cup
- I. Extension Pin
- J. Wall Cup Screws

**Read this first!**

**Note:** When you initially unpack your gate there is a gap between the swinging door and gate frame. This is not a defect. The gap will close once properly mounted.

# Installation

- Step 1**
- Measure width of the opening.
  - Refer to Figures 1A, 1B, 1C to determine the correct installation.

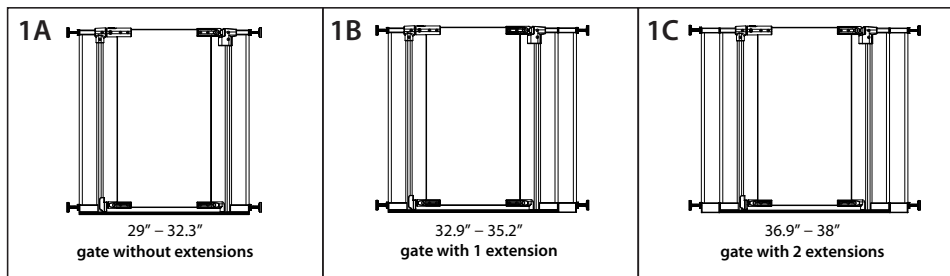

- Step 2**
- If no extensions are being used, skip to Step 3. To add extensions, refer to Figures 2A, 2B:
- Insert extension pins into holes on the outside of the gate frame. **NOTE:** the longer ends of the pins go into the gate frame, the shorter ends go into the extension.
  - Slip extensions over the pins.

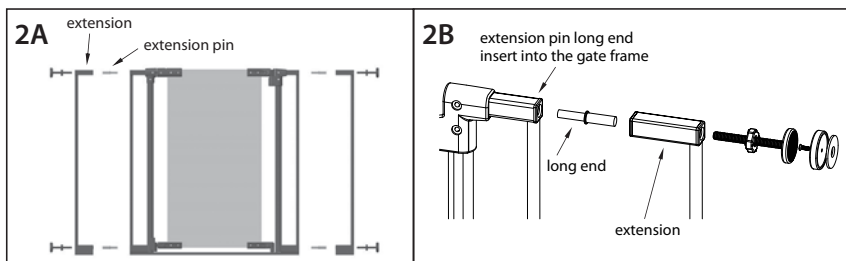

**IMPORTANT:** Do not install two extensions on the same side of the gate.

- Step 3**
- Screw the tension knob onto the bolt. (Figure 3A)
  - Slide tension bolts into the holes on the outside of extension or gate frame. (Figure 3B)
- NOTE:** when using one-bar extensions, the bolt will not slide completely into the extension.

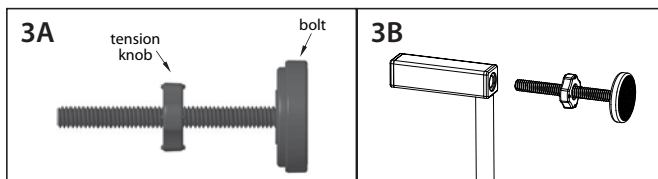

- Step 4**
- Place the gate in the opening so that the bottom of the gate frame is completely flat on the floor.
  - To secure the gate, fasten the mounting cups to the wall by aligning them with the bolts. Use tape pads or screws provided. (Figure 4A)
- IMPORTANT:** Always install this gate with wall cups PLUS tape pads and/or screws! If installing the gate at the top of stairs, use mounting screws to secure the wall cups provided.
- IMPORTANT - TOP OF STAIRS NOTE:** Recess the gate at least 1" from the edge of the top stair. Install Swing Control Latch to prevent gate door from swinging over stairs (refer to Step 6).

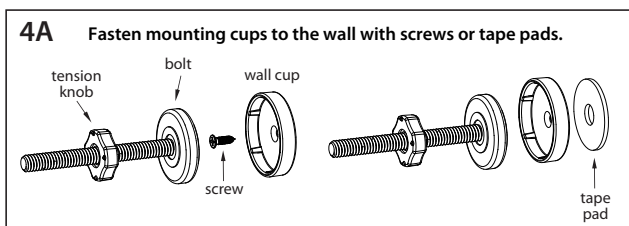

- Step 5**
- Tighten both of the bottom tension knobs by turning them clockwise at the same time. (5A)
  - Tighten both of the upper tension knobs by turning them at the same time until there is only a 1mm/.04" gap in the locking mechanism. (5B)

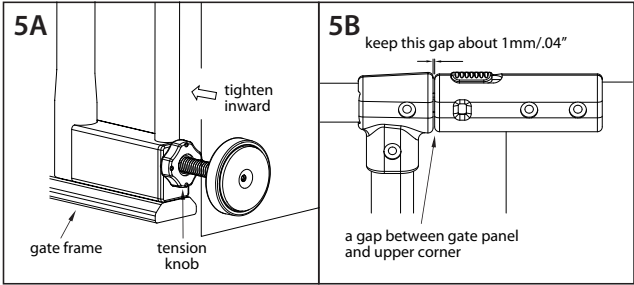

**NOTE:** When securing the gate in the opening, the distance between the gate frame and the opening should not exceed 2.44" on either side of the gate.

**Step 6 – Swing Control Stopper**

- If using the Swing Control Stopper, use a screwdriver to remove the bottom latch on the gate. (Figure 6A)

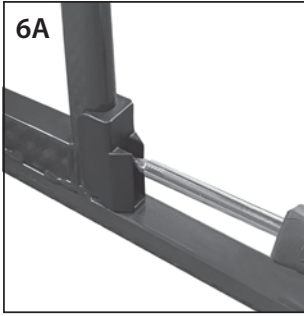

- Determine which direction the gate should open. For the top of stairs, gate should never swing open over the stairs. Screw in the Swing Control Stopper piece so the short edge is on the side of the desired opening direction. (Figures 6B, 6C)

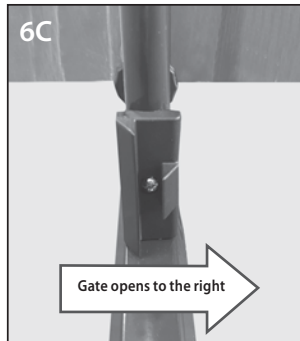
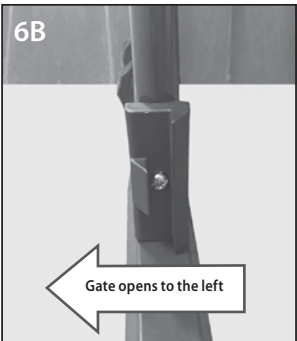

# Operation

## To Open (Figure 7A):

- a. Using one hand place thumb on the top latch and grip gate with fingers. Slide the top latch back.
- b. Lift gate up to open.

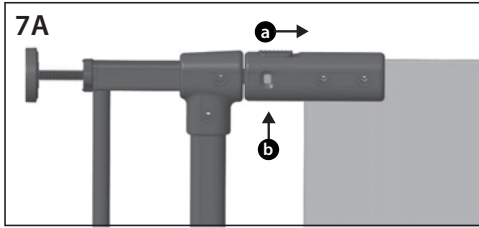

## To Close (Figure 8A):

- a. Gate automatically closes behind you (unless the Hold-Open feature is used). Always check gate is properly closed. Use the lock indicator—green means properly closed; red means unlocked.

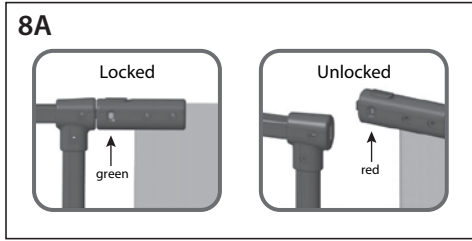

## Hold-Open Feature (Figure 9A):

**IMPORTANT:** The Hold-Open feature should be used only by adults because the auto-close feature will be disabled, allowing children to freely pass through the gate.

- To make use of the hold-open feature, simply swing the door slightly past 90 degrees open in either direction. The door will remain open until it is swung closed.

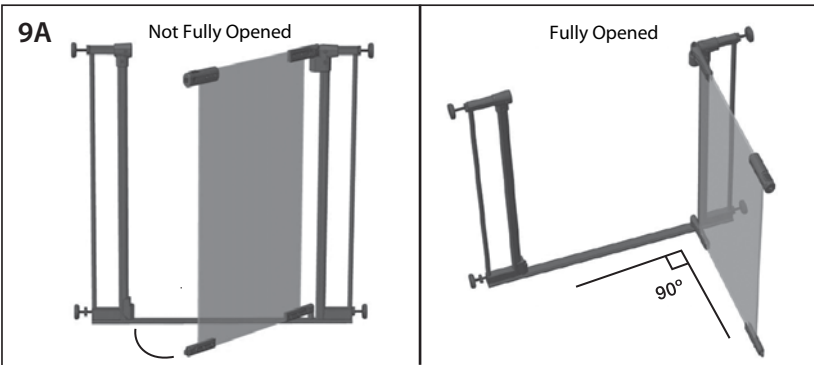

**Troubleshooting:**

If the gate does not remain closed, the locking handle is too close to the corner of the locking housing. This can be corrected by loosening the upper tension knobs by turning them outward, creating the proper distance, as described in Step 5/Figure 5B.

If the gate does not remain in its opening, it was not installed properly. Remove and reinstall the gate, make sure the gate is flat, straight, and perpendicular to the floor. Ensure that wall cups are installed with tape pads and/or screws.

**Care:**

**CLEANING:** Clean the safety gate using warm water and mild detergent. Use a soft cloth or sponge to avoid scratches. Never use solvents or chemicals to clean the safety gate, including glass cleaner.

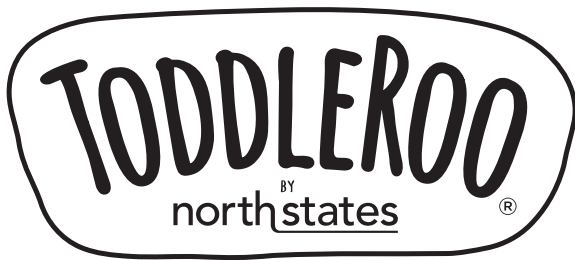

## INSTRUCCIONES PARA EL MODELO 5501



### **IMPORTANTE: ¡CONSERVE COMO REFERENCIA FUTURA!**

Para obtener consejos útiles e instrucciones, visite nuestro sitio web: [www.northstatesind.com](http://www.northstatesind.com), o comuníquese con nuestro Departamento de Atención al Cliente por correo electrónico:

[CustomerService@northstatesind.com](mailto:CustomerService@northstatesind.com)

Teléfono: +1 (763) 486-1754 o número gratuito: (800) 848-8421

**Diseñado para usarse con niños de 6 a 24 meses de edad**

# ¡IMPORTANTE! LEA DETENIDAMENTE, SIGA ESTAS INSTRUCCIONES Y GUÁRDELAS PARA REFERENCIA FUTURA!

## Información importante de seguridad

- No use el producto si alguno de los componentes está roto o ausente. Si se requieren piezas, comuníquese con nuestro Departamento de atención al cliente (la información de contacto se encuentra en la primera página). Utilice únicamente piezas de repuesto aprobadas por el fabricante o distribuidor. Las piezas de repuesto no aprobadas pueden provocar que la reparación del producto sea insegura. Puede pedir las piezas de repuesto en [www.northstatesind.com](http://www.northstatesind.com)
- Revise regularmente que todos los conectores y componentes estén firmes y que no haya componentes desgastados, rotos o ausentes.
- Revise regularmente que todos los conectores estén firmemente apretados y que el mecanismo de bloqueo funcione de manera correcta.
- Cualquier daño a la propiedad durante la instalación, remoción u operación de la puerta de seguridad es responsabilidad exclusiva del usuario final.
- Recomendamos que lleve a cabo la instalación lejos de los niños pequeños, ya que algunos de los componentes pueden constituir un riesgo de asfixia cuando están sueltos.
- Se deben usar gafas protectoras durante la instalación y el retiro de esta puerta de seguridad.

## ⚠️ ADVERTENCIA

- Niños han muerto o sufrido lesiones graves porque una puerta no estaba instalada de manera segura.
- **SIEMPRE** instale y use la puerta conforme las instrucciones, utilizando todas las piezas requeridas.
- **DEBES** de usarla cuando un niño pueda trepar sobre la puerta o desprenderla.
- **DEJE** de usarla cuando un niño pueda trepar sobre la puerta o desprenderla.
- Instálela únicamente con el mecanismo de bloqueo y enganche debida mente enchancado.
- Para evitar caídas nunca utilice la puerta en la parte superior de las escaleras sin los componentes de montaje debidamente instalados.
- **NUNCA** debe usarse para mantener a un niño alejado de una piscina.
- Este portón no necesariamente evita todos los accidentes.
- **NUNCA** deje a los niños sin supervisión.
- Este producto está diseñado para usarse con niños de 6 a 24 meses de edad.
- Revisar periódicamente todos los afianzadores para asegurarse de que estén apretados y firmes, deje de usar si alguna de sus partes está dañada.
- Esta barrera se debe usar en portales de 29" to 38" (73.66 cm to 96.5 cm).
- Los accesorios y receptáculos de montaje se incluyen para usarse única mente en materiales sólidos, tales como madera o metal.

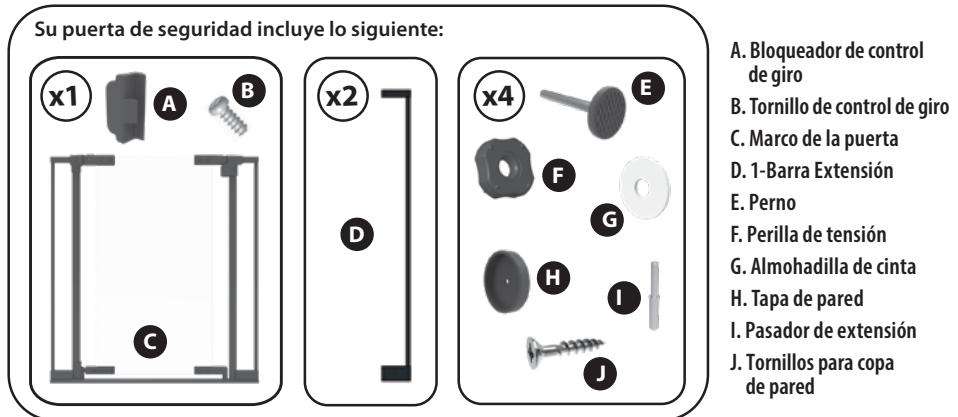

¡Leé esto primero!

**Nota:** cuando desempaca la puerta por primera vez, hay un espacio entre la puerta batiente y el marco de la puerta. Esto no es un defecto. El espacio se cerrará una vez que esta esté correctamente instalada.



# Instalación

- Paso 1**
- Mida el ancho de la abertura.
  - Consulte las figuras 1A, 1B y 1C para determinar la instalación correcta.

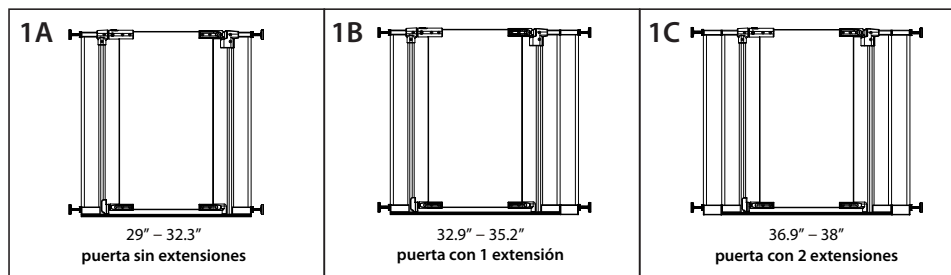

- Paso 2** Si no se utiliza ninguna extensión, vaya directamente al paso 3. Para agregar extensiones, consulte las Figuras 2A y 2B:

- Inserte los pasadores de extensión en los orificios en el exterior del marco de la puerta.

**Nota:** los extremos más largos de los pasadores entran en el marco de la puerta, los extremos más cortos entran en la extensión.

- Deslice las extensiones sobre los pasadores.

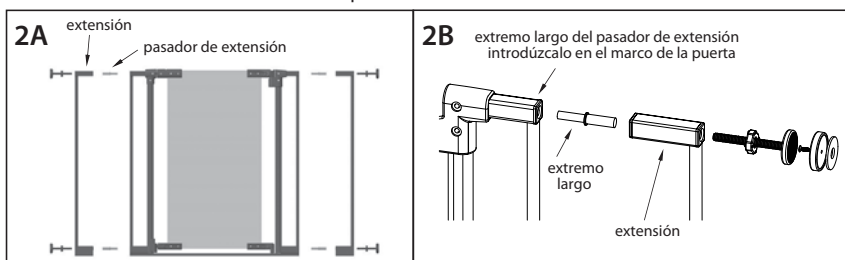

**IMPORTANTE:** no instale dos extensiones en el mismo lado de la puerta.

- Paso 3**
- Atornille la perilla de tensión en el perno. (Figura 3A)
  - Deslice las perillas de tensión en los orificios de la parte exterior de la extensión o del marco de la puerta. (Figura 3B)

**NOTA:** cuando se utilizan extensiones de una barra, el perno no se deslizará completamente en la extensión.

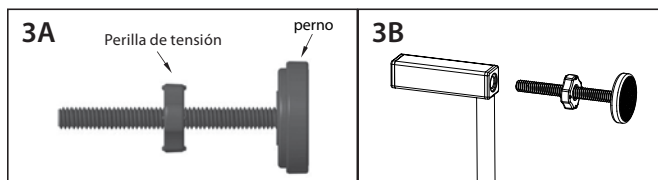

- Paso 4**
- Coloque la puerta en la abertura de modo que la parte inferior del marco de la puerta esté totalmente plano sobre el suelo.
  - Para asegurar la puerta, sujete los protectores de pared alineándolos con los pernos. Utilice las almohadillas de cinta adhesiva o los tornillos provistos. (Figura 4A) **IMPORTANTE:** ¡instale siempre esta puerta con trabas de pared MÁS almohadillas de cinta adhesiva o tornillos! Si instala la puerta en la parte superior de las escaleras, use tornillos de montaje para asegurar las trabas de pared provistas. **IMPORTANTE – NOTA SOBRE LA PARTE SUPERIOR DE LAS ESCALERAS:** Empotre la puerta al menos a 1 in del borde de la escalera superior. Instale el pestillo de control de giro para evitar que la puerta se abra sobre las escaleras (consulte el Paso 6).

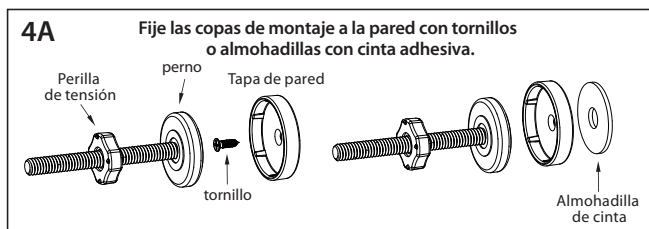

- Paso 5**
- Ajuste las dos perillas de tensión inferiores girándolas en el sentido de las agujas del reloj al mismo tiempo. (5A)
  - Ajuste las dos perillas de tensión superiores girándolas al mismo tiempo hasta que solo quede un espacio de 1 mm/.04" en el mecanismo de bloqueo. (5B)

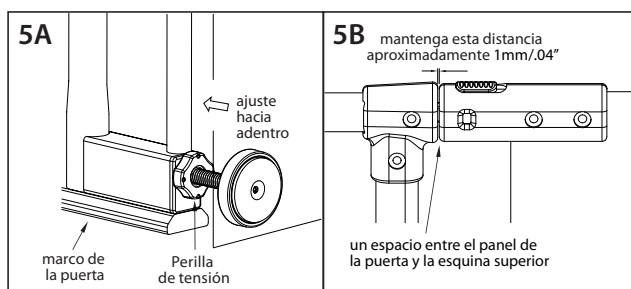

**NOTA:** Al asegurar la puerta en la abertura, la distancia entre el marco de la puerta y la abertura no debe exceder las 2.44" in a cada lado de la puerta.

### Paso 6 – Bloqueador de control de giro

- Si se utiliza el tope de control de oscilación, utilice un destornillador para quitar el pestillo inferior de la puerta. (Figura 6A)

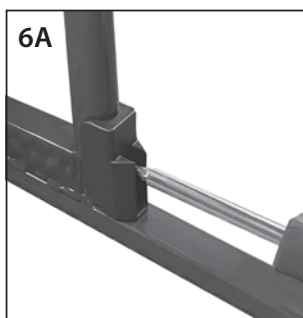

- Determine en qué dirección debe abrirse la puerta. Para la parte superior de las escaleras, la puerta nunca debe abrirse sobre las escaleras. Atornille la pieza del tope de control de oscilación de modo que el borde corto quede del lado de la dirección de apertura deseada. (Figuras 6B, 6C)

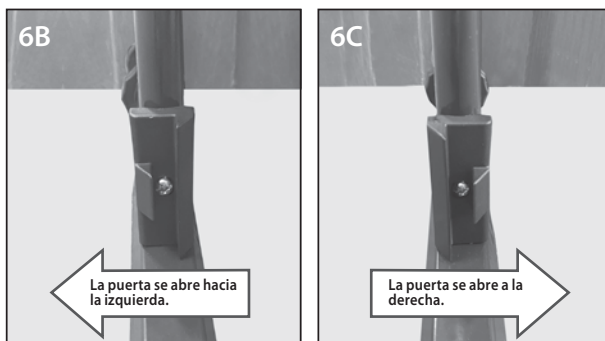

## Operación

**Para abrir** (Figura 7A):

- Con una mano, coloque el pulgar en el pestillo superior y sujete la puerta con los dedos. Deslice el pestillo superior hacia atrás.
- Levante la puerta para abrirla.

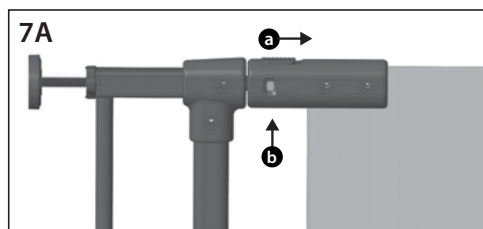

**Para cerrar** (Figura 8A):

- La puerta se cierra automáticamente detrás de usted (a menos que se utilice la función de mantenimiento de apertura). Siempre verifique que la puerta esté bien cerrada. Utilice el indicador de bloqueo: verde significa que está correctamente cerrada; rojo significa que está desbloqueada.

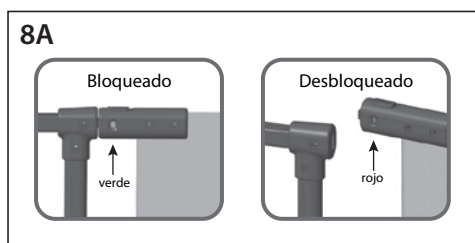

**Función de mantenimiento de apertura** (Figura 9A):

**IMPORTANTE:** La función de mantenimiento de apertura debe ser utilizada únicamente por adultos, ya que la función de cierre automático estará desactivada, lo que permitirá que los niños pasen libremente por la puerta.

- Para usar la función de mantenimiento de apertura, basta con abrir la puerta un poco más de 90 grados en cualquier dirección. La puerta permanecerá abierta hasta que se cierre.

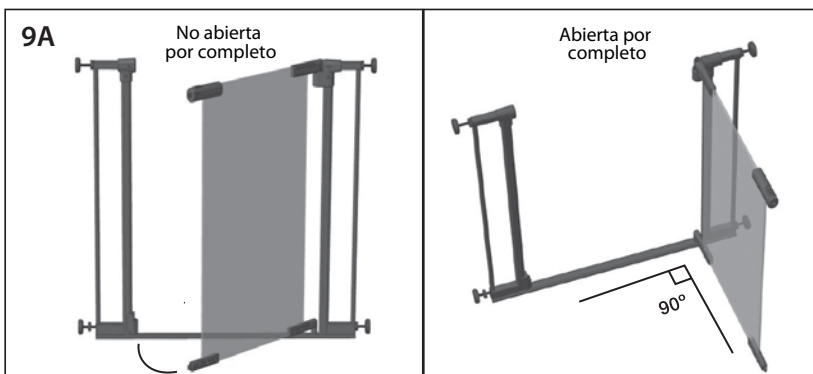

## Solución de problemas:

Si la puerta no permanece cerrada, la manija de bloqueo está demasiado cerca de la esquina del alojamiento de bloqueo. Esto puede corregirse aflojando las perillas de tensión superiores girándolas hacia afuera para crear la distancia adecuada, como se describe en el paso 5, Figura 5B.

Si la puerta no permanece en su abertura, no se instaló correctamente. Retire y vuelva a instalar la puerta, asegúrese de que la puerta esté plana, recta y perpendicular al piso. Asegúrese de que las trabas de pared estén instaladas con almohadillas de cinta adhesiva o tornillos.

## Cuidado:

**LIMPIEZA:** limpie la puerta de seguridad con agua tibia y un detergente suave. Use un paño suave o una esponja para evitar rasguños. No utilice solventes o productos químicos para limpiar la puerta de seguridad, ni siquiera limpiadores de cristales.

---

Distribuido exclusivamente en  
Estados Unidos por  
North States Industries, Inc.  
5455 Highway 169 N  
Plymouth, MN 55442  
[www.northstatesind.com](http://www.northstatesind.com)

Fabricado en Vietnam